

**ISTRUZIONI DI MONTAGGIO**  
**ASSEMBLY INSTRUCTIONS**  
**INSTRUCTIONS POUR L'ASSEMBLAGE**  
**MONTAGEANWEISUNGEN**  
**INSTRUCCIONES PARA EL MONTAJE**  
**MONTERINGS VEJLEDNING**

- ① Inserire le 4 piastrine **A** all'interno della rotaia (vedi fig.1).
- Ⓒ Insert plate **A** inside the rail (see drawing 1).
- Ⓕ Insérez les 4 plaquettes **A** à l'intérieur du rail (dessin 1).
- Ⓓ Führen Sie Platte **A** in die Schiene ein (siehe Zeichnung 1).
- Ⓔ Inserte la placa **A** dentro del carril (ver dibujo 1).
- Ⓕ Flyt metalplade **A** skubbes ind i skinnen (se tegning 1).

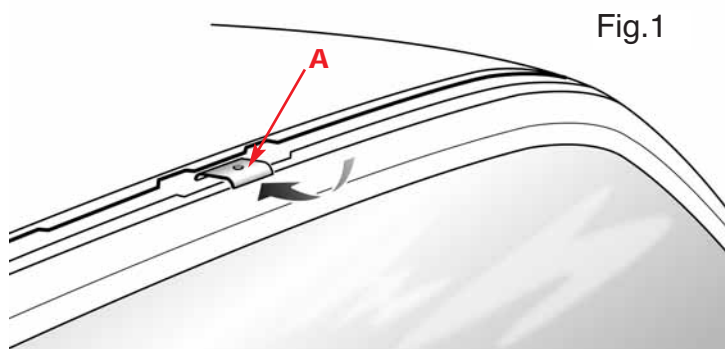

- ① Fare scorrere le 4 piastrine **A** all'interno della rotaia (vedi fig.2).
- Ⓒ Move plate **A** ( as per drawing 2 ) inside the rail.
- Ⓕ Déplacer les 4 plaquettes **A** à l'intérieur suivant le dessin 2.
- Ⓓ Bewegen Sie Platte **A** (siehe Zeichnung 2) auf der Schiene.
- Ⓔ Mueva la placa **A** (segun dibujo 2) dentro del carril.
- Ⓕ Flyt metalplade **A** inde i skinnen (som vist på tegning 2).

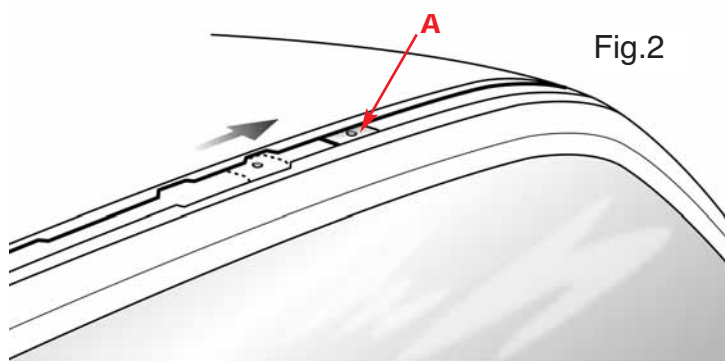

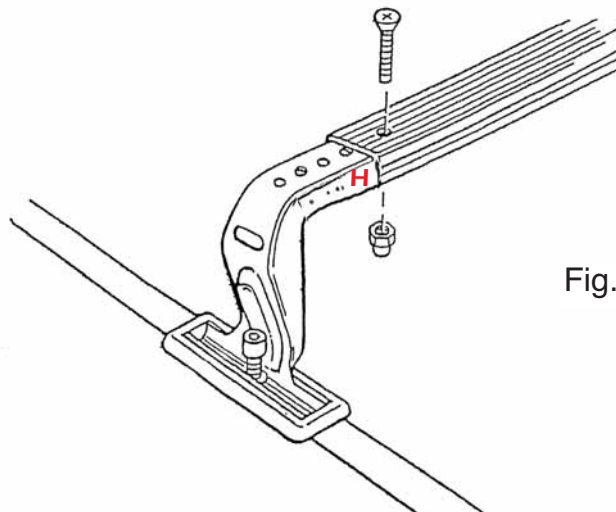

Fig.3

- ① Inserire le staffe nella barra "BASE". Inserire la vite facendo in modo che la parte terminale della barra coincida con la lettera indicata nella Tabella di adattabilità. (Esempio nel disegno lettera H).
- ② Insert the stirrups in the "base" bar. Insert the screw so that the terminal part of the bar coincides with the letter shown on the Adaptability list (ex. in the drawing the letter shown is H).
- ③ Insérer les étriers sur la barre "base". Insérer la vis ainsi que la partie terminale de la barre coïncide avec la lettre indiquée sur la liste d'affectation (ex.: dans le dessin la lettre indiquée est H).
- ④ Setzen Sie die Bügel in die Montage-Stange ein. Platzieren Sie die Schrauben und ziehen Sie die Stange mit dem Bügel an, sobald der Buchstabe, der auf dem Bügel erscheint, übereinstimmt mit dem auf der Liste zur Anpassung. Beispiel: Bei der danach folgenden Zeichnung erscheint der Buchstabe ist H.
- ⑤ Poner las abrazaderas en la barra "base". Poner los tornillos y hacerlo de manera que la parte terminal de la barra corresponda con la letra indicada en la lista de adaptabilidad. (por ejemplo: en el dibujo la letra es H).
- ⑥ Indsæt adapterkittet i lastholderstængerne. Monter skruerne og fastspænd lastholderstængerne til lastholderkittet når bogstavet som er vist på lastholderkittet er sammenfaldende med det som er vist i den medfølgende kompatibilitets liste. For eksempel: i den nedenstående tegning er det viste bogstav H.

- ① Posizionare i piedini di gomma **B** e le staffe **C** con le barre in corrispondenza del foro filettato delle piastrine **A** ed imboccare la vite a brugola **D** con le 2 rondelle (vedi fig.3).
- ② Place rubber feet **B** and stirrups **C** with bars corresponding to the threaded hole of plate **A** and fit the Allen screw **D** with the 2 washers (drawing 3).
- ③ Positionnez les petits pieds en caoutchouc **B** et les étriers **C** avec le barres en correspondance du trou taraudé de la plaquette **A** et faire entrer la vis alène **D** avec les deux rondelles (dessin 3).
- ④ Platzieren Sie die Gummifüße **B** und die Bügel **C** an den Stangen, so daß sie dem Gewindeloch der Platte **A** entsprechen und passen Sie die Inbusschraube **D** den 2 Unterlegscheiben an (Zeichnung 3).
- ⑤ Coloque los pies de goma (caucho) **B** y los estribos con las barras correspondientes al agujero de roscado de la placa **A** y inserte el tornillo allen **D** con las 2 arandelas (dibujo3).
- ⑥ Placer gummifødder **B** og monteringsbøjle **C** så de passer i gevindhullet på metalplade **A** og monter unbracoskruen sammen med de 2 spændeskiver (se tegning 3).

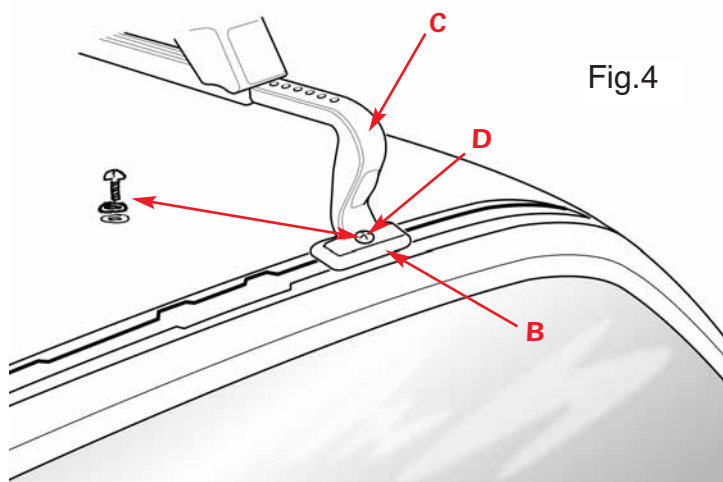

Fig.4

- ① Serrare bene la brugola **D** sul tetto come da fig.5.
- Ⓒ Screw down the Allen screw **D** on the roof as per drawing 5.
- Ⓕ Bien serrer la vis à lène **D** sur le toit (dessin 5).
- Ⓓ Schrauben Sie die Inbusschraube **D** am Dach fest gemäß Zeichnung 5.
- Ⓔ Atornille el tornillo allen **D** en el techo como el dibujo 5.
- Ⓗ Umbracoskruen **D** skrues ned på taget som vist i tegning 5.

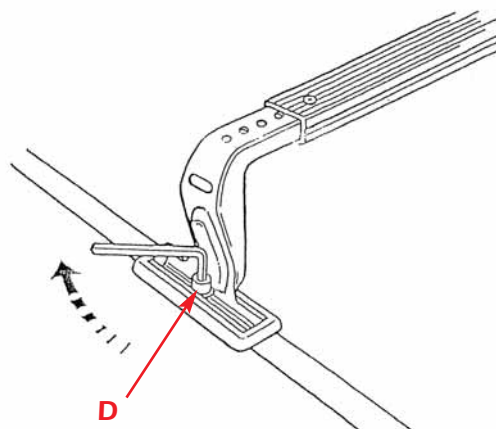

Fig.5

- ① Fare scorrere i terminali in plastica sulle estremità della barra e chiudere (fig.6).
- Ⓒ Move the plastic terminal parts to the extremity of the bar and lock (drawing 6).
- Ⓕ Déplacer les parties terminales en plastique jusqu'à l'extrémité des barres et serrer (dessin 6).
- Ⓓ Bringen Sie die Kunststoffendstücke an den Stangenenden an und rasten Sie diese ein (Zeichnung 6).
- Ⓔ Mover los terminales de plástico hasta los extremos de las barras y cerrar (dibujo 6).
- Ⓗ Flyt plastik enderne til det yderste punkt på lastholderstængerne og luk dem.

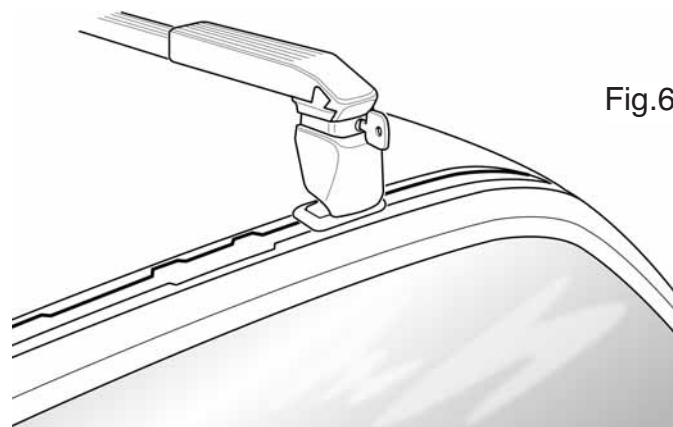

Fig.6



① **ATTENZIONE**  
Tagliare la parte inferiore del terminale in plastica (vedi disegno a destra) solo per:  
**VOLKSWAGEN:** Tuareg (barra ant. e post.)

Ⓒ **ATTENTION**  
Cut the lower part of the plastic terminal part (see drawing) only for:  
**VOLKSWAGEN:** Tuareg (both rear and front bar)

Ⓕ **ATTENTION**  
Couper la partie inférieure du terminale en plastique (voir dessin à gauche) seulement pour:  
**VOLKSWAGEN:** Tuareg (avant et arrière)

Ⓓ **ACHTUNG**  
Schneiden Sie das untere Teil des Kunststoffendstücks ab (siehe Zeichnung) nur für:  
**VOLKSWAGEN:** Tuareg (sowohl Rück- wie Vorderstange)

Ⓔ **ATENCIÓN**  
Cortar la parte inferior del terminal de plástico (ver dibujo) sólo para:  
**VOLKSWAGEN:** Tuareg (ambas barras trasera y delantera)

Ⓗ **VIGTIGT**  
Den nederste del af plastik terminalen skæres af (se tegning) kun ved:  
**VOLKSWAGEN:** Tuareg (både den bagerste og forreste last-holder)

## ① AVVERTENZE

La vostra sicurezza e quella degli altri in caso di incorretto utilizzo è sotto la vostra completa responsabilità. Dovete essere prudenti. Attenzione ai seguenti punti:

- 1) Leggere e rispettare le istruzioni di montaggio.
- 2) Ridurre la vostra velocità (max 110 km/h) particolarmente su autostrade e con avverse condizioni atmosferiche (vento...), Attenzione alle brusche frenate.
- 3) Prima di ogni partenza assicurarsi che le parti di fissaggio siano ben bloccate.
- 4) Non lasciate montare le vostre barre per lunghi periodi senza utilizzarle: invecchiano prematuramente.
- 5) Utilizzare cinghie di fissaggio di sicurezza per assicurare il vostro bagaglio.

E' consigliabile montare il portatutto con l'aiuto di una persona affinché le brugole siano avvitate progressivamente con circa lo stesso numero di giri.

## Ⓒ ATTENTION

### IMPORTANT ADVICES FOR YOUR SAFETY

In case of wrong or thoughtless use your and other people safety is on your own responsibility. You have to be careful. We must draw your attention especially on the following points:

- a) Read and carefully follow the assembly instructions
- b) Gear down your speed (110 km/h max), particularly on highways and with bad weather (wind...). Pay attention to sudden brake
- c) Before each departure check all the connections are properly fastened in order to avoid they could accidentally open
- d) Do not leave the empty bars on your car-roof. They are a useless petrol waste and they get old before time.

Make use of luggage security fasteners to secure your load.

## Ⓕ ATTENTION

### NOTE TRES IMPORTANTE POUR VOTRE SECURITE.

Votre sécurité et celle d'autrui sont engagées sous votre entière responsabilité en cas d'utilisation incorrecte ou irréfléchie. Vous devez être prudents. Votre attention est particulièrement attirée sur les points suivants.

- 1) Lisez et respectez la notice de montage.
- 2) Réduisez votre vitesse (110 km/h maxi) particulièrement sur autoroutes et par mauvais temps (vent...). Attention aux freinages brusques.
- 3) Assurez-vous avant chaque départ que les fixations soient correctement bloquées pour éviter toute ouverture accidentelle.
- 4) Ne laissez pas à demeure vos barres porte charge montées sur votre véhicule: à vide, elles augmentent inutilement votre consommation et « vieillissent » prématurément.
- 5) Utilisez des sangles de fixation de sécurité pour assurer votre chargement.

## Ⓓ ACHTUNG

### WICHTIG FÜR IHRE SICHERHEIT!

Im Falle falscher oder gedankenloser Verwendung sind Sie verantwortlich für Ihre Sicherheit und die anderer Personen. Sie müssen achtsam sein. Wir machen besonders auf folgende Punkte aufmerksam:

- a) Lesen Sie die Montageanweisungen und befolgen Sie diese sorgfältig.
- b) Gehen Sie mit der Geschwindigkeit herunter (max. 110 km/h), insbesondere auf Autobahnen und bei schlechten Wetterbedingungen (Wind...). Vorsicht bei plötzlichen Bremsmanövern.
- c) Prüfen Sie vor jeder Fahrt sorgfältig, ob alle Verbindungen gut geschlossen sind, um auszuschließen, daß diese sich versehentlich öffnen können.
- d) Lassen Sie leere Stangen nicht auf Ihrem Autodach. Diese verursachen einen höheren, unnötigen Benzinverbrauch und altern zu schnell.
- e) Verwenden Sie Gepäckbefestigungselemente, um die Ladung zu sichern.

## Ⓔ ADVERTENCIAS

Usted se hace responsable de su seguridad y la de los otros en caso de utilización no correcta del producto.

- 1) Usted tiene que ser prudente, respetar el montaje y las siguientes advertencias.
- 2) Velocidad max. 110/km/h especialmente con condiciones meteorológicas adversas. No superar la velocidad indicada por el código estatal. Atención a las paradas bruscas
- 3) Antes de partir asegurarse que las fijaciones estén bien sujetas
- 4) No dejar las barras montadas en el techo por un periodo de tiempo demasiado largo sin utilizarlas: pueden deteriorarse prematuramente.
- 5) Utilizar cintas de seguridad para asegurar su equipaje

## Ⓗ VIGTIGT

### VIGTIG INFORMATION OM SIKKERHED

Ved forkert eller tankeløst brug er din og andres sikkerhed dit ansvar. Du skal være forsigtig.

Der skal ofres ekstra opmærksomhed ved følgende punkter:

- A) Læs og følg instruktions manualen nøje
- B) Nedsæt din fart til max. 110 km/t, specielt på motorveje og når der er dårligt vejr (vind mm). Vær opmærksom på kraftige opbremsninger.
- C) Før hver køretur, tjek alle samlinger er korrekt lukket for at forhindre at de springer op ved et uheld.
- D) Kør aldrig med lastholdersæt uden last, det er spild af brændstof og lastholderstættet vil ældes før tid

Brug bagage sikkerheds holder for at sikre bagagen.